



Број: 589
Датум: 28.11.2023. год.

Наручилац: Град Лесковац
Адреса: Пана Ђукића бр. 9 – 11, Лесковац
Матични број : 06856535
ПИБ: 100545518

ПОДАЦИ О НАРУЧИОЦУ КОЈИ СПРОВОДИ НАБАВКУ:

Наручилац: ЈП „Урбанизам и изградња Лесковац“
Адреса: Трг Револуције 45, Лесковац
Матични број : 07367422
ПИБ: 100539074
Телефон: 016 251-894
Интернет страница: www.uileskovac.rs

КОНКУРСНА ДОКУМЕНТАЦИЈА

НАБАВКА РАДОВА

**Изградња осветљења моста на Ветерници у улици др Кашиковића
НАБАВКА бр. НН 019-3/23**

НАБАВКА НА КОЈУ СЕ НЕ ПРИМЕЊУЈЕ ЗАКОН О ЈАВНИМ НАБАВКАМА

| Термини: | Датум и време: |
|----------------------------------|---|
| Крајњи рок за достављање понуда: | 12.12.2023. год. до 10⁰⁰ часова |
| Јавно отварање понуда: | 12.12.2023. год. у 11⁰⁰ часова |

Понуде доставити на адресу: ЈП „Урбанизам и изградња Лесковац“,
Трг револуције бр. 45,
16000 Лесковац

новембар, 2023. године

Изградња осветљења моста на Ветерници у улици др Кашиковића

1 од 43

На основу чл. 80. Закона о јавним набавкама („Службени гласник РС”, бр. 91/2019 и 92/2023), у даљем тексту: ЗЈН), Споразума Градске управе града Лесковца, Одељења за јавне набавке о заједничком спровођењу набавке од стране више наручилаца бр. 195–404/2023-11 од 31.01.2023. године, Одлуке о спровођењу поступка набавке на коју се не примењује Закон о јавним набавкама, деловодни број Одлуке бр. 571 од 17.11.2023. године, Комисија за спровођење поступка набавке наручиоца ЈП „Урбанизам и изградња Лесковац“, је у име и за рачун наручиоца Града Лесковца - Градске управе - Одељења за јавне набавке припремила:

КОНКУРСНУ ДОКУМЕНТАЦИЈУ

за набавку на коју се не примењује Закон о јавним набавкама

**Изградња осветљења моста на Ветерници у улици др Кашиковића
НАБАВКА бр. НН 019-3/23**

Конкурсна документација садржи:

| <i>Поглавље</i> | <i>Назив поглавља</i> | <i>Страна</i> |
|----------------------|--|---------------|
| I | Општи подаци о набавци | 3 |
| II | Врста, техничке карактеристике (спецификације), квалитет, количина и опис добара, радова или услуга, начин спровођења контроле и обезбеђења гаранције квалитета, рок извршења, место извршења или испоруке добара, евентуалне додатне услуге и сл. | 4 |
| III | Техничка документација и планови | 5 |
| IV | Критеријуми за квалитативни избор привредног субјекта | 5 |
| V | Критеријуми за доделу уговора | 12 |
| VI | Упутство понуђачима како да сачине понуду | 12 |
| VII | Обрасци који чине саставни део понуде | 16 |
| Назив обрасца | | Страна |
| Образац бр. 1 | Образац понуде | 17 |
| Образац бр. 2 | Образац структуре цене са упутством како да се попуни | 21 |
| Образац бр. 3 | Образац изјаве о испуњености критеријума за квалитативни избор привредног субјекта | 25 |
| Образац бр. 4 | Списак референтних наручилаца радова | 29 |
| Образац бр. 5 | Потврда о референтним изведеним радовима (извршеним услугама) | 30 |
| Образац бр. 6 | Модел уговора | 31 |
| Образац бр. 7 | Менично писмо-овлашћење-за озбиљност понуде | 42 |

1. Подаци о наручиоцу

Наручилац: Град Лесковац
Адреса: Пана Ђукића бр. 9 – 11, Лесковац
Матични број : 06856535
ПИБ: 100545518

Подаци о наручиоцу који спроводи јавну набавку:

Наручилац: ЈП „Урбанизам и изградња Лесковац“
Адреса: Трг Револуције 45, Лесковац
Матични број : 07367422
ПИБ: 100539074
Телефон: 016 251-894
Интернет страница: www.uileskovac.rs

2. Врста поступка јавне набавке

Предметна набавка се спроводи у поступку набавке предвиђене Планом набавки на које се Закон не примењује за 2023. годину, основ изузећа од примене Закона је члан 27. став 1. тачка 1.

3. Предмет јавне набавке

Предмет набавке број **НН 019-3/23** је **Изградња осветљења моста на Ветерници у улици др Кашиковића**

4. Процењена вредност: 833.333,00 динара без ПДВ-а

5. Циљ поступка

Поступак се спроводи ради закључења уговора о набавци,

6. Назив и ознака из општег речника набавке

45316100 – Инсталација спољне расвете

7. Контакт (лице или служба)

Одељење за набавке, комисије и обрачун ЈП „Урбанизам и изградња Лесковац“
Контакт лице:
Љиљана Трајковић Старицац, Дипл.инж.грађ.
Tel/faks: **016/251-894**
Е - mail адреса trajkovicstarinac@uileskovac.rs

II ВРСТА, ТЕХНИЧКЕ КАРАКТЕРИСТИКЕ, КВАЛИТЕТ, КОЛИЧИНА И ОПИС ДОБАРА, РАДОВА ИЛИ УСЛУГА, НАЧИН СПРОВОЂЕЊА КОНТРОЛЕ И ОБЕЗБЕЂИВАЊА ГАРАНЦИЈЕ КВАЛИТЕТА, РОК ИЗВРШЕЊА, МЕСТО ИЗВРШЕЊА ИЛИ ИСПОРУКЕ ДОБАРА, ЕВЕНТУАЛНЕ ДОДАТНЕ УСЛУГЕ И СЛ.

1. Техничке спецификације - Врста, техничке карактеристике, количина и опис предмета набавке.

Процењена вредност набавке одређена је на основу Предмера и предрачуна радова стручне службе „ ЈП Урбанизам и изградња Лесковац “ бр. 5402 од 16.11.2023. године.

Предмет набавке: Изградња осветљења моста на Ветерници у улици др Кашиковића

Начин спровођења контроле и обезбеђења гаранције квалитета радова:

Понуђач је обавезан да изградњу осветљења моста на Ветерници у улици др Кашиковића, изведе стручно и квалитетно, у складу са Законом и другим важећим прописима, стандардима и техничким нормативима, који се односе на предметне радове.

Од Понуђача се такође очекује да проучи конкурсну документацију, укључујући све прилоге, упутства, форме, услове Уговора, спецификације.

4.1. ТЕХНИЧКИ ОПИС РАДОВА

Напајање ново формираног јавног осветљења саобраћајнице на мосту у улици Др. Кашиковића ће се директно подземним каблом прикључити на постојећи извод јавног осветљења, са најближег АБ стуба постојеће нисконапонске дистрибутивне надземне мреже у улици Владе Ђорђевића. Напојни кабли за напајање ново пројектованих металних стубова и светиљки је димензионисан према инсталисаној снази и биће уграђен кабли типа РР00-А 4x16mm²/0.6kV. Траса полагања кабла кретаће се од АБ стуба до последњег металног стуба уличног осветљења. Траса напојног кабла пролази кроз следеће катастарске парцеле: КП бр.7679, 14279/1 и 7880 КО Лесковац. Ров за полагање кабла је димензија (0.4x0.8)m у земљишту, ручним алатом. Формирање постелице од два слоја уситњене ипросејане земље (здравице), дебљине слоја постелице од по 10cm. Изнад самог напојног кабла РР00-А 4x16mm²/1kV као упозоравајућа заштита трака поставља се на 30cm и 50cm изнад кабла. Тампонирање рова у слојевима од око 30cm, са набијањем механичким набијачем у најмање два слоја.

од примене заштите од индиректног напона додира заштиту изведена на постојећи систем напајања и спајањем нуле и земље, који одговара ТН систему мрежног напајања из ТС.

Пројектом је предвиђено ношење светиљке на конусни закривљени стуб у боји графит антрацита. Укупна висина стуба 7,7m без светлећег врха. Лучни нагиб (отклон) стуба у односу на замишљену пројекцију вертикалног стуба је 1000mm. База стуба у основи је пречника фи148mm, Дебљина зида стуба 4,2mm, Завршетак носача светиљке ф60, Завршетак стуба ф76 mm са припремом за монтажу светлећег врха. На основи стуба додатни носач светиљке на висини од 7,3m дужине 1,0m у односу на вертикалну пројекцију стуба, пречника ф60 mm под углом од 10 степени према нагибу лучног дела.

Темељ за конусни закривљени стуб висине стуба 7,7 mна делу ван конструкције моста урадити типски од неармираног бетона МВ 20 димензија (1.05x1.05x1.2)m, а на мосту директно фиксирати на самом мосту на одговарајући хемијски анкер.

За осветљење саобраћајнице самог моста у ул. Др. Кашиковића су коришћене светиљке у ЛЕД технологији за урбано осветљење у облику диска, глатких површина, без ребара за хлађење, без додатних украсних елемената, са ЛЕД модулима с вишеслојном широко уснопљеном оптиком (ДМ10). Укупна максимална снага светиљке, укључујући и драјвер, је 64W. Тобло бела (WW) боја светлости температуре 3000К. Индекс распознавања боја ЦРИ≥80. Иницијални флуks извора је 8400lm, док је излазни флуks 6888lm. Иницијална ефикасност светиљке је мин. 108lm/W. Трајност ЛЕД извора је 100.000 сати, мин. L97. Кућиште светиљке је израђено од алуминијумске легуре ливене под притиском и обојено електростатичким поступком сивом бојом у праху, Пхилипс Дарк Греу (ДГР), најприближнија РАЛ боји 7043. Протектор је од прозирног УВ стабилисаног поликарбоната. Комплетна светиљка је у степену механичке заштите ИП66. Отпорност на удар ИК09. Степен заштите од струјног удара је у класи 2. Светиљка је предвиђена за монтажу на стуб

ф62. Светиљка се за стуб причвршћује уз помоћ два имбус вијка М10, отпорна на корозију. Димензије светиљке су: висина 187mm укључујући и насадник, пречник 477mm. Оквирна маса светиљке је око 6.8kg. Оперативна температура светиљке је -40°C до +50°C. Светиљка је предвиђена за напајање напоном од 220-240V, 50/60Hz. Интегрисана пренапонска заштита драјвера је минимум 6kV. Светиљка је опремљена додатном заштитом од пренапона од 10kV. Детаљни описи светиљки и стубова дати су у оквиру предмера и предрачуна као саставног дела овог идејног пројекта.

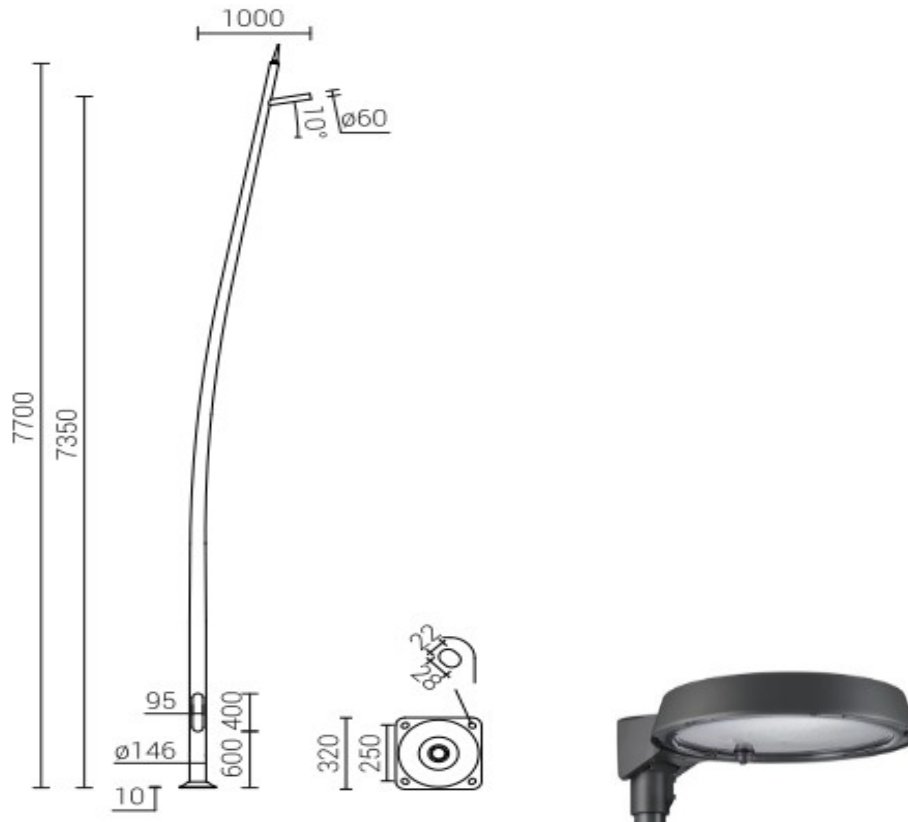

III ТЕХНИЧКА ДОКУМЕНТАЦИЈА И ПЛАНОВИ

Изградња осветљења моста на Ветерници у улици др Кашиковића ради се у складу са чланом 145. Закона о планирању и изградњи.

1. ОСНОВИ ЗА ИСКЉУЧЕЊЕ

Наручилац је дужан да искључи привредног субјекта из поступка набавке у случају да постоје основи за искључење и то ако:

1.1. привредни субјект не докаже да он и његов законски заступник у периоду од претходних пет година од дана истека рока за подношење понуда, односно пријава није правноснажно осуђен, осим ако правноснажном пресудом није утврђен други период забране учешћа у поступку јавне набавке, за:

- (1) кривично дело које је извршило као члан организоване криминалне групе и кривично дело удруживање ради вршења кривичних дела;
- (2) кривично дело злоупотребе положаја одговорног лица, кривично дело злоупотребе у вези са јавном набавком, кривично дело примања мита у обављању привредне делатности, кривично дело давања мита у обављању привредне делатности, кривично дело злоупотребе службеног положаја, кривично дело трговине утицајем, кривично дело примања мита и кривично дело давања мита, кривично дело преваре, кривично дело неоснованог добијања и коришћења кредита и друге погодности, кривично дело преваре у обављању привредне делатности и кривично дело пореске утаје, кривично дело тероризма, кривично дело јавног подстицања на извршење терористичких дела, кривично дело врбовања и обучавања за вршење терористичких дела и кривично дело терористичког удруживања, кривично дело прања новца, кривично дело финансирања тероризма, кривично дело трговине људима и кривично дело заснивања ропског односа и превоза лица у ропском односу;
(чл. 111. ст. 1. Закона о јавним набавкама)

1.2. привредни субјект не докаже да је измирио доспеле порезе и доприносе за обавезно социјално осигурање или да му је обавезујућим споразумом или решењем, у складу са посебним прописом, одобрено одлагање плаћања дуга, укључујући све настале камате и новчане казне;
(чл. 111. ст. 2. Закона о јавним набавкама)

1.3. утврди да је привредни субјект у периоду од претходне две године од дана истека рока за подношење понуда, односно пријава, повредио обавезе у области заштите животне средине, социјалног и радног права, укључујући колективне уговоре, а нарочито обавезу исплате уговорене зараде или других обавезних исплата, укључујући и обавезе у складу с одредбама међународних конвенција;
(чл. 111. ст. 3. Закона о јавним набавкама)

1.4. постоји сукоб интереса, у смислу овог закона, који не може да се отклони другим мерама;
(чл. 111. ст. 4. Закона о јавним набавкама)

1.5. утврди да је привредни субјект покушао да изврши непримерен утицај на поступак одлучивања наручиоца или да дође до поверљивих података који би могли да му омогуће предност у поступку јавне набавке или је доставио обмањујуће податке који могу да утичу на одлуке које се тичу искључења привредног субјекта, избора привредног субјекта или доделе уговора.
(чл. 111. ст. 5. Закона о јавним набавкама)

Привредни субјект код којег постоје основи за искључење из члана 111. став 1. тач. 1), 3) и 4) овог закона може наручиоцу да достави доказе да је предузео мере да би доказао своју поузданост без обзира на постојање основа за искључење, и у том циљу доказује:

- 1) да је платио или се обавезао да плати накнаду у погледу било које штете изазване кривичним делом или непрофесионалним поступањем и
- 2) да је у потпуности разјаснио чињенице и околности активно сарађујући са истражним органима и

3) да је предузео конкретне техничке, организационе и кадровске мере које су примерене за спречавање вршења кривичних дела или непрофесионалног поступања.

Мере које привредни субјект предузима оцењују се узимајући у обзир тежину и конкретне околности кривичног дела или непрофесионалног поступања, с тим да је наручилац дужан да образложи разлоге за прихватање или неприхватање мера.

Наручилац неће искључити привредног субјекта из поступка набавке ако је оценио да су предузете мере примерене.

НАЧИН ДОКАЗИВАЊА ИСПУЊЕНОСТИ НАВЕДЕНИХ КРИТЕРИЈУМА 1.1 - 1.5. ЈЕ ДОСТАВЉАЊЕМ ИЗЈАВЕ О ИСПУЊЕНОСТИ КРИТЕРИЈУМА ЗА КВАЛИТАТИВНИ ИЗБОР ПРИВРЕДНОГ СУБЈЕКТА.

Образац изјаве је дат у прилогу Конкурсне документације (Образац бр. 3)

Привредни субјект у понуди доставља изјаву о испуњености критеријума за квалитативни избор привредног субјекта (у даљем тексту: изјава о испуњености критеријума) којом потврђује да:

- 1) не постоје основи за искључење;
- 2) испуњава захтеване критеријуме за избор привредног субјекта;

Ако понуду подноси група привредних субјеката, у понуди се доставља засебна изјава сваког члана групе привредних субјеката која садржи податке из претходне две тачке за релевантне капацитете члана групе.

Ако привредни субјект намерава да део уговора повери подизвођачу или да користи капацитете других субјеката, дужан је да за подизвођача, односно субјекта чије капацитете користи достави засебну изјаву која садржи тражене податке за релевантне капацитете подизвођача, односно другог субјекта које намерава да користи.

У изјави о испуњености критеријума привредни субјекти наводе издаваоце доказа о испуњености критеријума за квалитативни избор привредног субјекта и изјављују да ће на захтев и без одлагања, моћи наручиоцу да достави те доказе.

У изјави о испуњености критеријума привредни субјект може да наведе податке о интернет адреси базе података, све потребне идентификационе податке и изјаву о пристанку, путем којих могу да се прибаве докази, односно изврши увид у доказе о испуњености критеријума за квалитативни избор привредног субјекта.

Наручилац задржава право да затражи од понуђача и кандидата да доставе све доказе или део доказа о испуњености критеријума за квалитативни избор привредног субјекта ради провере података наведених у изјави о испуњености критеријума, ако је то потребно за правилно спровођење поступка.

У случају постојања сумње у истинитост података које је доставио привредни субјект, наручилац може достављене податке да провери код издаваоца доказа, надлежног органа или треће стране која има сазнања о релевантним чињеницама, а изузетно може од понуђача да захтева да доставе на увид оригинал или оверене копије свих или појединих доказа.

2. КРИТЕРИЈУМИ ЗА ИЗБОР ПРИВРЕДНОГ СУБЈЕКТА

2.1. Обављање професионалне делатности

| 2.1. Упис у регистар | |
|---|---|
| Правни основ: | <i>Члан 115. ст.1- Наручилац може да захтева да привредни субјект докаже да је уписан у регистар привредних субјеката, судски регистар, професионални регистар или други одговарајући регистар, ако се такав регистар води у земљи у којој привредни субјект има седиште.</i> |
| Начин доказивања испуњености критеријума: | <p>Привредни субјект је дужан да уз понуду поднесе <u>изјаву о упису у регистар привредних субјеката</u>, судски регистар, професионални регистар или други одговарајући регистар који се води у држави у којој привредни субјект има седиште, којом потврђује да испуњава овај критеријум за избор привредног субјекта.</p> <p>Наручилац задржава право да пре доношења одлуке у поступку набавке захтева од понуђача да достави доказе у виду извода из судског, привредног, професионалног или другог одговарајућег регистра који се води у држави у којој привредни субјект има седиште (за правна лица: извод из Регистра Агенције за привредне регистре, односно извод из надлежног привредног суда; за предузетнике: извод из Регистра Агенције за привредне регистре, односно извод из одговарајућег регистра)</p> |
| Питање/тражени подаци у изјави: | Привредни субјект је уписан у регистар привредних субјеката, судски регистар, професионални регистар или други одговарајући регистар који се води у држави у којој привредни субјект има седиште. |

2.2. Технички и стручни капацитет

2.2.1. Списак пружених услуга

| | |
|---|--|
| Правни основ: | <i>Члан 117. ст 1. – Наручилац може да одреди услове у погледу техничког и стручног капацитета којима се обезбеђује да привредни субјект има потребне кадровске и техничке ресурсе и искуство потребно за извршење уговора о јавној набавци са одговарајућим нивоом квалитета, а нарочито може да захтева да привредни субјект има довољно искуства у погледу раније извршених уговора.</i> |
| Додатни опис критеријума: | Да је понуђач у периоду од 3 (три) године пре објављивања позива за подношење понуда извео радове на изградњи, реконструкцији и одржавању јавног осветљења у износу од 2.000.000,00 динара (без ПДВ-а). |
| Начин доказивања испуњености критеријума: | <p>Овај критеријум се доказује достављањем потврда о изведеним референтним радовима, које морају бити попуњене, потписане од стране референтних наручилаца радова и достављањем <u>уговора и окончаних ситуација</u> (прва и последња страна окончане ситуације са рекапитулацијом радова) за све реализоване уговоре.</p> <p>Уколико је уговор анексиран, неопходно је доставити све анексе тог уговора уколико се њима мења првобитно уговорена цена.</p> <p>Потврда не мора бити на оригиналном обрасцу из конкурсне документације али мора да садржи све тражене елементе из оригиналног обрасца.</p> |

2.2.2. Техничка лица-контрола квалитета

| | |
|---|--|
| Правни основ: | <i>Члан 117. ст 1. – Наручилац може да одреди услове у погледу техничког и стручног капацитета којима се обезбеђује да привредни субјект има потребне кадровске и техничке ресурсе и искуство потребно за извршење уговора о јавној набавци са одговарајућим нивоом квалитета, а нарочито може да захтева да привредни субјект има довољно искуства у погледу раније извршених уговора. погледу раније извршених уговора.</i> |
| Додатни опис критеријума: | Да понуђач има запослене и/или ангажоване ван радног односа: <ul style="list-style-type: none">- дипломирани инжењер електро струке (именовано лице – одговорни извођач радова са одговарајућом лиценцом ИКС бр. 450) - 1 извршилац;- Радници електро струке – 3 извршиоца |
| Начин доказивања испуњености критеријума: | Овај критеријум се доказује достављањем: За сва лица: <ul style="list-style-type: none">- Образац пријаве на обавезно социјално осигурање - образац М-А или МЗА (уколико је лице запослено код понуђача), ОДНОСНО- уговор о делу (ради обављања послова који су ван делатности послодавца), уговор о обављању привремених и повремених послова, уговор о допунском раду или други уговор који је правни основ његовог ангажовања од стране понуђача (уколико је лице уговорно ангажовано код понуђача сходно члану 197. до 202. Закона о раду). За носиоце лиценци, неопходно је доставити копију личне лиценце са активним статусом у важећем регистру лиценцираних инжењера, архитеката и просторних планера који води Министарство у складу са Законом. |

2.2.3. Алати, погонска или техничка опрема

| | |
|---------------------------|---|
| Правни основ: | <i>Члан 117. ст 1. – Наручилац може да одреди услове у погледу техничког и стручног капацитета којима се обезбеђује да привредни субјект има потребне кадровске и техничке ресурсе и искуство потребно за извршење уговора о јавној набавци са одговарајућим нивоом квалитета, а нарочито може да захтева да привредни субјект има довољно искуства у погледу раније извршених уговора.</i> |
| Додатни опис критеријума: | Да понуђач има на располагању следећу механизацију и опрему: 1. Возило са хидрауличном мобилном платформом - ком.1 2. Теретно доставно возило – ком.1 |

| | |
|---|--|
| Начин доказивања испуњености критеријума: | <p>Овај критеријум се доказује достављањем:</p> <p>1. Фотокопије пописне листе основних средстава на дан 31.12.2022. године ако је понуђач власник механизације и опреме, са видно обележеном – маркираном траженом механизацијом и опремом или рачун, купопродајни уговор и сл. ако је понуђач постао власник механизације и опреме после 31.12.2022. године или уговор о закупу који у прилогу мора имати пописну листу закуподавца или аналитичку картицу или рачун и отпремницу уколико је средство набављено од стране закуподавца, уговор о лизингу и сл. ако понуђач није власник механизације и опреме;</p> |
|---|--|

| Средства обезбеђења | |
|----------------------------|--|
| Правни основ: | <p><i>Члан 94. – Наручилац може да захтева од привредног субјекта да му достави средство обезбеђења:</i></p> <p>1) за озбиљност понуде, у случају да понуђач одустане од своје понуде у року важења понуде, не достави доказе о испуњености критеријума за квалитативни избор привредног субјекта у складу са чланом 119. овог закона, неосновано одбије да закључи уговор о јавној набавци или оквирни споразум или не достави обезбеђење за извршење уговора о јавној набавци или оквирног споразума;</p> <p>2) за испуњење уговорних обавеза;</p> <p>3) за отклањање недостатака у гарантном року;</p> |
| Додатни опис: | <p>Понуђач је дужан да уз понуду достави потписану и оверену од стране овлашћеног лица бланко меницу за озбиљност понуде, наплативу на први позив и без приговора, са овлашћењем на износ од 3% од вредности понуде без ПДВ-а и роком важења минимум 60 дана од дана јавног отварања понуде.</p> <p>Наручилац ће уновчити меницу дату уз понуду уколико:</p> <ul style="list-style-type: none"> - понуђач након истека рока за подношење понуда повуче, опозове или измени своју понуду; - понуђач коме је додељен уговор благовремено не потпише уговор о јавној набавци; - понуђач коме је додељен уговор не поднесе средство обезбеђења за добро извршење посла у складу са захтевима из конкурсне документације. <p>Наручилац ће вратити менице понуђачима са којима није закључен уговор, одмах по закључењу уговора са изабраним понуђачем.</p> |

| | |
|--------------------------|---|
| <p>Начин доказивања:</p> | <p>Понуђач је дужан да уз понуду достави потписану и оверену од стране овлашћеног лица бланко соло меницу, наплативу на први позив и без приговора, са меничним овлашћењем на износ од 3% од вредности понуде без ПДВ-а, и роком важења минимум 60 дана од дана јавног отварања понуде, копију ОП обрасца, и копију картона депонованих потписа. Наведено средство финансијског обезбеђења – меница мора бити регистрована у Регистар меница и овлашћења, који се води код Народне банке Србије – одсек Принудна наплата, а сходно важећем Закону о платном промету промету («Службени лист СРЈ», бр. 3/2002 и 5/2003 и «Службени гласник РС», бр. 43/2004, 62/2006, 111/2009- др. закон, 31/2011 и 139/2014- др. закон) и Одлуци о ближним условима, садржини и начину вођења Регистра меница и овлашћења («Службени гласник РС», бр. 56/2011, 80/2015, 76/2016, 82/2017 и 14/2020).</p> <p>Као доказ о регистрацији сматра се поднети Захев о регистрацији менице који подноси понуђач својој пословној банци да изврши регистрацију менице у Регистар меница и овлашћења који се води код Народне банке Србије, о чему као доказ наручиоцу доставља копију поднетог захтева за регистрацију меница у Регистар.</p> |
|--------------------------|---|

ВРСТА КРИТЕРИЈУМА ЗА ДОДЕЛУ УГОВОРА, ЕЛЕМЕНТИ КРИТЕРИЈУМА НА ОСНОВУ КОЈИХ СЕ ДОДЕЉУЈЕ УГОВОР

У поступку предметне набавке уговор ће бити додељен економски најповољнијој понуди одређеној на основу критеријума „најнижа понуђена цена“.

РЕЗЕРВНИ КРИТЕРИЈУМИ НА ОСНОВУ КОЈИХ ЋЕ УГОВОР БИТИ ДОДЕЉЕН У СЛУЧАЈУ КАДА ПОСТОЈЕ ДВЕ ИЛИ ВИШЕ ПОНУДА КОЈЕ СУ НАКОН ПРИМЕНЕ КРИТЕРИЈУМА ЈЕДНАКЕ

Уколико две или више понуда имају исту најнижу понуђену цену, као најповољнија биће изабрана понуда оног понуђача који је понудио краћи рок за извођење радова.

Уколико након рангирања на основу критеријума за доделу и резервних критеријума није могуће донети одлуку о додели уговора, наручилац ће уговор доделити понуђачу који буде извучен путем жреба.

Наручилац ће обавестити све понуђаче који су поднели понуде о датуму када ће се одржати извлачење путем жреба.

Жребом ће бити обухваћене само оне понуде које су најповољније након рангирања на основу критеријума за доделу и резервних критеријума.

Извлачење путем жреба наручилац ће извршити јавно, у присуству понуђача, и то тако што ће називе понуђача исписати на одвојеним папирима, који су исте величине и боје, те ће све те папире ставити у провидну кутију одакле ће прво извући само један папир. Понуђачу чији назив буде на извученом папиру ће бити додељен уговор. Након извлачења првог папира наручилац извлачи преостале папире један по један те сходно редоследу којим су извучени рангира преостале понуђаче.

Понуђачима који не присуствују овом поступку, наручилац ће доставити записник извлачења путем жреба.

1. ПОДАЦИ О ЈЕЗИКУ НА КОЈЕМ ПОНУДА МОРА ДА БУДЕ САСТАВЉЕНА

Понуђач подноси понуду на српском језику.

2. НАЧИН НА КОЈИ ПОНУДА МОРА ДА БУДЕ САЧИЊЕНА

Понуђач понуду подноси непосредно или путем поште у затвореној коверти или кутији, затворену на начин да се приликом отварања понуда може са сигурношћу утврдити да се први пут отвара.

На полеђини коверте или на кутији навести назив и адресу понуђача.

У случају да понуду подноси група понуђача, на коверти је потребно назначити да се ради о групи понуђача и навести називе и адресу свих учесника у заједничкој понуди.

Понуду доставити на адресу:

ЈП „Урбанизам и изградња Лесковац“, Трг Револуције 45, Лесковац, са знаком:

„Понуда за набавку бр. НН 019-3/23– Изградња осветљења моста на Ветерници у улици др Кашиковића-НЕ ОТВАРАТИ”.

Понуда се сматра благовременом уколико је примљена од стране наручиоца до **12.12.2023. године до 10⁰⁰ часова**, без обзира на начин достављања.

Наручилац ће, по пријему одређене понуде, на коверти, односно кутији у којој се понуда налази, обележити време пријема и евидентирати број и датум понуде према редоследу приспећа. Понуда коју наручилац није примио у року одређеном за подношење понуда, односно која је примљена по истеку дана и сата до којег се могу понуде подносити, сматраће се неблаговременом.

3. ПАРТИЈЕ

Предметна јавна набавка није обликована по партијама.

4. ПОНУДА СА ВАРИЈАНТАМА

Подношење понуде са варијантама није дозвољено.

5. ТРОШКОВИ ПРИПРЕМАЊА ПОНУДЕ

Трошкове припремања и подношења понуде сноси искључиво понуђач и не може да тражи од наручиоца накнаду трошкова.

6. НАЧИН ИЗМЕНЕ, ДОПУНЕ И ОПОЗИВА ПОНУДЕ

У року за подношење понуде понуђач може да измени, допуни или опозове своју понуду на начин који је одређен за подношење понуде. Понуђач је дужан да јасно назначи који део понуде мења односно која документа накнадно доставља.

Измену, допуну или опозив понуде треба доставити на адресу:

ЈП Урбанизам и изградња Лесковац,

Трг Револуције бр. 45,

Лесковац, са знаком:

„Измена и допуна понуде за набавку бр. НН 019-3/23 – Изградња осветљења моста на Ветерници у улици др Кашиковића - НЕ ОТВАРАТИ” или

„Допуна понуде за јавну набавку бр. НН 019-3/23 - Изградња осветљења моста на Ветерници у улици др Кашиковића - НЕ ОТВАРАТИ”или

„Опозив понуде за јавну набавку бр. НН 019-3/23 - Изградња осветљења моста на Ветерници у улици др Кашиковића - НЕ ОТВАРАТИ”.

На полеђини коверте или на кутији навести назив и адресу понуђача. У случају да понуду подноси група понуђача, на коверти је потребно назначити да се ради о групи понуђача и навести називе и адресу свих учесника у заједничкој понуди.

По истеку рока за подношење понуда понуђач не може да повуче (опозове), нити да мења и/или допуњава своју понуду.

7. ПОНУДА СА ПОДИЗВОЂАЧЕМ

Привредни субјект који намерава да извршење дела уговора повери подизвођачу, дужан је да у понуди наведе:

- 1) који део уговора намерава да повери подизвођачу (по предмету или у количини, вредности или проценту);
- 2) податке о подизвођачима;
- 3) да ће наручилац непосредно да плаћа подизвођачу за део уговора који је он извршио, уколико подизвођач захтева да му се доспела потраживања плаћају непосредно.

Подаци из става 1. морају да буду наведени у уговору о јавној набавци, ако је привредни субјект поверио подизвођачу део уговора о јавној набавци.

8. ЗАЈЕДНИЧКА ПОНУДА

Понуду може да поднесе група понуђача као заједничку понуду.

Понуђач који је самостално поднео понуду не може истовремено да учествује у заједничкој понуди или као подизвођач, нити исто лице може учествовати у више заједничких понуда.

9. НАЧИН И УСЛОВИ ПЛАЋАЊА, ГАРАНТНИ РОК, КАО И ДРУГЕ ОКОЛНОСТИ ОД КОЈИХ ЗАВИСИ ПРИХВАТЉИВОСТ ПОНУДЕ

9.1. Захтеви у погледу начина, рока и услова плаћања.

Рок плаћања је **45** дана од дана [у складу са Законом о роковима измирења новчаних обавеза у комерцијалним трансакцијама („Сл. гласник РС” бр. 119/2012, 68/2015, 113/2017, 91/2019 44/2021, 44-2021- др. закон, 130/2021, 129/2021- др. закон и 138/2022)], од дана испостављања привремене, односно окончане ситуације, оверене од стране надзорних органа, а којим је потврђено извођење радова који су предмет ове набавке.

Плаћање се врши уплатом на рачун понуђача.

Понуђачу није дозвољено да захтева аванс.

9.2. Захтев у погледу рока (испоруке добара, извршења услуге, извођења радова):

Максимални рок за извођење радова који су предмет овог уговора је **30** календарских дана, рачунајући од дана увођења у посао;

9.3. Захтеви у погледу гарантног рока

Гаранција за изведене радове на **Изградњи осветљења моста на Ветерници у улици др Кашиковића је 2 године** од дана потписивања записника о коначном обрачуну и примопредаји радова.

9.4. Захтев у погледу рока важења понуде

Рок важења понуде не може бити краћи од **60** дана од дана отварања понуда.

У случају истека рока важења понуде, наручилац је дужан да у писаном облику затражи од понуђача продужење рока важења понуде.

Понуђач који прихвати захтев за продужење рока важења понуде на може мењати понуду.

10. ВАЛУТА И НАЧИН НА КОЈИ МОРА ДА БУДЕ НАВЕДЕНА И ИЗРАЖЕНА ЦЕНА У ПОНУДИ

Цене у понуди морају бити исказане у динарима, са и без пореза на додату вредност, са урачунатим свим трошковима које понуђач има у реализацији предметне јавне набавке, с тим да ће се за оцену понуде узимати у обзир цена без пореза на додату вредност.

У цене треба да буду укључени сви везани трошкови који настају и који могу настати током извршења уговорних обавеза по основу ове набавке.

Јединичне цене су фиксне и не могу се мењати током реализације уговора.

Ако је у понуди исказана неуобичајено ниска цена, наручилац ће поступити у складу са чланом 143. Закона.

Ако понуђена цена укључује увозну царину и друге дажбине, понуђач је дужан да тај део одвојено искаже у динарима.

У случају рачунске грешке и разлике између јединичне и укупне цене или укупне вредности понуде меродавна је јединична цена.

11. ПОДАЦИ О ВРСТИ, САДРЖИНИ, НАЧИНУ ПОДНОШЕЊА, ВИСИНИ И РОКОВИМА СРЕДСТАВА ОБЕЗБЕЂЕЊА

I) Понуђач је дужан да у понуди достави:

1) Средство финансијског обезбеђења за озбиљност понуде и то:

Понуђач је дужан да уз понуду достави потписану и оверену од стране овлашћеног лица бланко меницу за озбиљност понуде, са овлашћењем на износ од **3%** од вредности понуде без ПДВ-а и роком важења минимум **60** дана од дана јавног отварања понуде.

Корисник менице (поверилац) је:

ЈП „Урбанизам и изградња“ Лесковац,

Трг револуције 45,

16000 Лесковац

Поднета меница не може да садржи додатне услове за исплату, краће рокове, мањи износ или промењену месну надлежност за решавање спорова.

Наручилац ће уновчити меницу дату уз понуду уколико:

- понуђач након истека рока за подношење понуда повуче, опозове или измени своју понуду;
- понуђач коме је додељен уговор благовремено не потпише уговор о јавној набавци;
- понуђач коме је додељен уговор не поднесе средство обезбеђења за добро извршење посла у складу са захтевима из конкурсне документације.

Наручилац ће вратити менице понуђачима са којима није закључен уговор, одмах по закључењу уговора са изабраним понуђачем.

Образац меничног овлашћења је дат у прилогу Конкурсне документације.

II) Изабрани понуђач је дужан да достави:

2) Средство финансијског обезбеђења за добро извршење посла и то:

Изабрани понуђач се обавезује да у року од 7 дана од дана доставе уговора на потпис преда Наручиоцу граду Лесковцу, меницу за добро извршење посла у износу од 10% вредности уговора без ПДВ-а, и са роком важења најмање 30 дана дуже од истека коначног рока за комплетно извршење радова који су предмет ове набавке, а у корист Наручиоца, града Лесковца.

У случају истека рока важења менице док је предмет овог уговора у току, Изабрани понуђач је дужан да о свом трошку продужи рок важења менице без обзира на околности из којих продужење важности менице истиче.

Наручилац, Град Лесковац, може меницу за добро извршење посла послати на наплату пословној банци уколико Изабрани понуђач, ни после упућене опомене, не продужи њено важење пре истека рока важења, уз достављање доказа Наручиоцу.

Наручилац ће уновчити меницу за добро извршење посла уколико Изабрани понуђач не буде извршавао уговорене обавезе у погледу рокова и на начин предвиђен овим уговором.

Поднета меница не може да садржи додатне услове за исплату, краће рокове од оних које одреди наручилац, мањи износили промењену месну надлежност за решавање спорова.

У случају да Изабрани понуђач не достави меницу у року не дужем од 7 дана од дана пријема Уговора на потпис, сматраће се да је одбио да достави доказе и средства обезбеђења, на шта се у понуди обавезао, односно да је одбио потписивања Уговора.

3) Средство финансијског обезбеђења за отклањање недостатака у гарантном року.

Изабрани понуђач се обавезује да пре примопредаје извршених радова преда наручиоцу Граду Лесковцу, меницу за отклањање недостатака у гарантном року у висини од 5% од вредности уговорених радова, са роком важности **30** дана дуже од дана истека гарантног рока, а у корист Наручиоца, што је услов за оверу окончане ситуације.

У случају недостављања менице, приликом примопредаје радова, задржаће се депозит у висини и роковима предвиђеним у предходном ставу до достављања менице.

12. ЗАШТИТА ПОВЕРЉИВОСТИ ПОДАТАКА КОЈЕ НАРУЧИЛАЦ СТАВЉА ПОНУЂАЧИМА НА РАСПОЛАГАЊЕ, УКЉУЧУЈУЋИ И ЊИХОВЕ ПОДИЗВОЂАЧЕ

Предметна набавка не садржи поверљиве информације које наручилац ставља на располагање.

13. ДОДАТНЕ ИНФОРМАЦИЈЕ ИЛИ ПОЈАШЊЕЊА У ВЕЗИ СА ПРИПРЕМАЊЕМ ПОНУДЕ

Привредни субјект може, у писаној форми на адресу наручиоца или на e-mail адресу: trajkovicstarinac@uileskovac.rs, тражити од наручиоца додатне информације или појашњења у вези са припремањем понуде, при чему може да укаже наручиоцу и на евентуално уочене недостатке и неправилности у конкурсној документацији, најкасније **6 (шест) дана** пре истека рока за подношење понуда. Наручилац ће благовремено, у што краћем року од пријема захтева за додатним информацијама или појашњењима конкурсне документације, одговор објавити на својој интернет страници.

Додатне информације или појашњења упућују се са напоменом „Захтев за додатним информацијама или појашњењима у вези набавкебр. НН 019-3/23 - Изградња осветљења моста на Ветерници у улици др Кашиковића.

У случају измене или допуне конкурсне документације, наручилац може продужити рок за подношење понуда уколико је то неопходно.

14. РОК У КОЈЕМ ЋЕ УГОВОР БИТИ ЗАКЉУЧЕН

Уговор о јавној набавци ће бити закључен са понуђачем којем је додељен уговор у року од највише **30** дана од рока за подношење понуда.

15. ИЗМЕНЕ ТОКОМ ТРАЈАЊА УГОВОРА

Наручилац има право да, након закључења Уговора, без спровођења поступка јавне набавке измени уговор о јавној набавци у складу са одредбама чл.156-161. Закона о јавним набавкама.

Изменом уговора, по било ком од наведених основа, не може се мењати предмет набавке.

VII ОБРАСЦИ КОЈИ ЧИНЕ САСТАВНИ ДЕО ПОНУДЕ

| Р.бр. | НАЗИВ ОБРАСЦА | БРОЈ ОБРАСЦА |
|--------------|--|---------------------|
| 1. | Образац понуде | ОБРАЗАЦ бр. 1 |
| 2. | Образац структуре цене са упутством како да се попуни | ОБРАЗАЦ бр. 2 |
| 3. | Образац изјаве о испуњености критеријума за квалитативни избор привредног субјекта | ОБРАЗАЦ бр. 3 |
| 4. | Списак референтних наручилаца радова | ОБРАЗАЦ бр. 4 |
| 5. | Потврда о референтним изведеним радовима | ОБРАЗАЦ бр. 5 |
| 6. | Модел уговора | ОБРАЗАЦ бр. 6 |
| 7. | Образац менице за озбиљност понуде | ОБРАЗАЦ бр. 7 |

1. ОБРАЗАЦ ПОНУДЕ

Понуда бр. _____ од _____ за набавку радова бр. НН 019-3/23 -
Изградња осветљења моста на Ветерници у улици др Кашиковића

1) ОПШТИ ПОДАЦИ О ПОНУЂАЧУ

| | |
|--|--|
| Назив понуђача: | |
| Адреса понуђача: | |
| Матични број понуђача: | |
| Порески идентификациони број понуђача (ПИБ): | |
| Име особе за контакт: | |
| Електронска адреса понуђача (e-mail): | |
| Телефон: | |
| Телефакс: | |
| Број рачуна понуђача и назив банке: | |
| Лице овлашћено за потписивање уговора | |

2) ПОНУДУ ПОДНОСИ:

| |
|---------------------------------|
| А) САМОСТАЛНО |
| Б) СА ПОДИЗВОЂАЧЕМ |
| В) КАО ЗАЈЕДНИЧКУ ПОНУДУ |

Напомена: заокружити начин подношења понуде и уписати податке о подизвођачу, уколико се понуда подноси са подизвођачем, односно податке о свим учесницима заједничке понуде, уколико понуду подноси група понуђача

4) ПОДАЦИ О ПОДИЗВОЂАЧУ

| | | |
|----|---|--|
| 1) | Назив подизвођача: | |
| | Адреса: | |
| | Матични број: | |
| | Порески идентификациони број: | |
| | Име особе за контакт: | |
| | Процент укупне вредности набавке који ће извршити подизвођач: | |
| | Део предмета набавке који ће извршити подизвођач: | |
| 2) | Назив подизвођача: | |
| | Адреса: | |
| | Матични број: | |
| | Порески идентификациони број: | |
| | Име особе за контакт: | |
| | Процент укупне вредности набавке који ће извршити подизвођач: | |
| | Део предмета набавке који ће извршити подизвођач: | |

Напомена:

Табелу „Подаци о подизвођачу“ попуњавају само они понуђачи који подносе понуду са подизвођачем, а уколико има већи број подизвођача од места предвиђених у табели, потребно је да се наведени образац копира у довољном броју примерака, да се попуни и достави за сваког подизвођача.

4) ПОДАЦИ О УЧЕСНИКУ У ЗАЈЕДНИЧКОЈ ПОНУДИ

| | | |
|----|--------------------------------------|--|
| 1) | Назив учесника у заједничкој понуди: | |
| | Адреса: | |
| | Матични број: | |
| | Порески идентификациони број: | |
| | Име особе за контакт: | |
| 2) | Назив учесника у заједничкој понуди: | |
| | Адреса: | |
| | Матични број: | |
| | Порески идентификациони број: | |
| | Име особе за контакт: | |
| 3) | Назив учесника у заједничкој понуди: | |
| | Адреса: | |
| | Матични број: | |
| | Порески идентификациони број: | |
| | Име особе за контакт: | |

Напомена:

Табелу „Подаци о учеснику у заједничкој понуди“ попуњавају само они понуђачи који подносе заједничку понуду, а уколико има већи број учесника у заједничкој понуди од места предвиђених у табели, потребно је да се наведени образац копира у довољном броју примерака, да се попуни и достави за сваког понуђача који је учесник у заједничкој понуди.

5) КОМЕРЦИЈАЛНИ УСЛОВИ ПОНУДЕ

НАБАВКА РАДОВА - Изградња осветљења моста на Ветерници у улици др Кашиковића, набавка бр. НН 019-3/23

ЦЕНА

| ПРЕДМЕТА НАБАВКЕ | УКУПНА ЦЕНА динара без ПДВ-а |
|--|-------------------------------------|
| Изградња осветљења моста на Ветерници у улици др Кашиковића, бр. НН 019-3/23 | |

Словима: _____

КОМЕРЦИЈАЛНИ УСЛОВИ

| УСЛОВ НАРУЧИОЦА | ПОНУДА ПОНУЂАЧА |
|---|--|
| РОК ИЗВОЂЕЊА РАДОВА: <i>Не може бити дужи од 30 календарских дана од дана увођења извођача у посао</i> | _____ календарских дана |
| ГАРАНТНИ РОК: <i>за изведене радове минимум 2 године од датума примопредаје;</i> | за изведене радове _____ године од датума примопредаје |
| РОК ВАЖЕЊА ПОНУДЕ: <i>Не може бити краћи од 60 дана од дана отварања понуда</i> | _____ дана од дана отварања понуда |
| <i>Понуда понуђача који не прихвата услове наручиоца за аванс, рок и начин плаћања, рок извођења радова, гарантни рок и рок важења понуде сматраће се неприхватљивом.</i> | |

Датум

Потпис понуђача

Напомена:

Образац понуде понуђач мора да попуни и потпише, чиме потврђује да су тачни подаци који су у образцу понуде наведени. Уколико понуђачи подносе заједничку понуду, група понуђача може да се определи да образац понуде потписују сви понуђачи из групе понуђача или група понуђача може да одреди једног понуђача из групе који ће попунити и потписати образац

2. ОБРАЗАЦ СТРУКТУРЕ ЦЕНЕ

| PREDMER I PREDRAČUN | | | | | | | |
|--|---|------|-----|---|------------|---|-------------|
| za izvođenje instalacije osvetljenja mosta u ul.dr Kašikovića u Leskovcu | | | | | | | |
| r.b. | Vrsta radova - opis pozicije | j.m. | kol | | cena u din | | ukupno din. |
| 1 | <p>Isporuka i ugradnja Konusni zakrivljeni stub u boji grafit antracit. Ukupna visina stuba 7,7m bez svetleceg vrha. Lucni nagib (otklon) stuba u odnosu na zamisljenu projekciju vertikalnog stuba je 1000mm. Baza stuba u osnovi je prečnika fi148mm Debljina zida stuba 4,2mm Završetak nosača svetiljke fi60 Završetak stuba fi76mm sa pripremom za montazu svetleceg vrha.</p> <p>Na osnovi stuba dodatni nosac svetiljke na visini od 7,3m duzine 1,0m u odnosu na vertikalnu projekciju stuba, precnika fi60mmm pod uglom od 10 stepeni prema nagibu lucnog dela.</p> <p>NAPOMENA:Ponuda stubova će se smatrati odgovarajućom ako ponuđač u prilogu dostavi:</p> <ul style="list-style-type: none"> • Tehniči crteži za ponuđene stubove kojim se nedvosmisleno dokazuju tražene karakteristike i statički proračun za ponudjeni stub sa svetiljkom | | | | | | |
| | | kom | 3 | x | | = | |
| 2 | Isporuka i ugradnja anker korpe za aluminijumski stub iz tačke 1. predmera. | | | | | | |
| | | kom | 2 | x | | = | |
| 3 | Isporuka i ugradnja hemijski anker za aluminijumski stub iz tačke 1. predmera. | | | | | | |
| | | kom | 1 | x | | = | |

| | | | | | | |
|---|---|-----|---|---|--|---|
| 4 | <p>Isporuka i ugradnja TB-11 priključna kutija sa 4 trake za dovodne kablove sa presekom od 4 x 10 mm² do 4 x 35 mm². Maksimum 2 kabla. Pojednostavljena ugradnja kabla obezbeđuje lakši i ergonomski rad. Mogućnost pomeranja utičnica osigurača. Broj utičnica osigurača: Jedna utičnica osigurača montirana na L1 fazi (postoji mogućnost pomeranja utičnice osigurača na fazi L2 ili L3 odvrtnjem dva vijka). Kutija je u IP54 mehaničkoj zaštiti. Materijal: integrisana terminalna traka - napravljena je od PTB materijala (butilen politereftalat), sa visokim parametrima izolacije i velikom mehaničkom otpornošću; poklopac veze i zaštita stezaljki / kablova - napravljene su od providnog. Priključna kutija slicna tipu tip TB-11, napravljena od polikarbonata. Poklopac providan.</p> | | | | | |
| | <p>Priključna kutija u zaštiti IP54, klasa II, sa jednim topljivim osiguračem 10A i stezaljkama na porecelanskom postolju sa klemama za napajanje maksimalno do 3 kabla sa presekom od 4x10 mm₂ do 4x35mm₂ i maksimalno jednim kablom prema svetiljci sa presekom do max 4mm₂. Poklopac se pričvršćuje u 4 tačke sa inbus vijcima; a kutija je predviđena za verikalnu montazu sa fiksiranjem u dve tačke. Priključna kutija u skladu sa standardima EN 60529, 50102 i 61439 polikarbonata; Baza priključne kutije - izrađena je od polikarbonata ojačanog staklenim vlaknima, kablovski otvori i otvori zaštićeni su bravama. Dimenzija 273mx90mm.</p> | | | | | |
| | | kom | 3 | x | | = |

| | | | | | | | |
|---|--|-----|---|---|--|---|--|
| 5 | <p>SS1 Nabavka, isporuka, ugradnja i povezivanje LED svetiljke za urbano osvetljenje u obliku diska, glatkih površina, bez rebara za hlađenje, bez dodatnih ukrasnih elemenata, sa LED modulima s višeslojnom široko usnopljenom optikom (DM10). Ukupna maksimalna snaga svetiljke, uključujući i drajver, je 64W. Toblo bela (WW) boja svetlosti temperature 3000K. Indeks raspoznavanja boja CRI\geq80. Inicijalni fluks izvora je 8400lm, dok je izlazni fluks 6888lm. Inicijalna efikasnost svetiljke je min. 108lm/W. Trajnost LED izvora je 100.000 sati, min. L97. Kućište svetiljke je izradjeno od aluminijumske legure livene pod pritiskom i obojeno elektrostatičkim postupkom sivom bojom u prahu, Philips Dark Grey (DGR), najpribližnija RAL boji 7043. Protektor je od prozirnog UV stabilisanog polikarbonata.</p> | | | | | | |
| | <p>Kompletna svetiljka je u stepenu mehaničke zaštite IP66. Otpornost na udar IK09. Step en zaštite od strujnog udara je u klasi II. Svetiljka je predviđena za montažu na stub ϕ62. Svetiljka se za stub pričvršćuje uz pomoć dva imbus vijka M10, otporna na koroziju. Dimenzije svetiljke su: visina 187mm uključujući i nasadnik, prečnik 477mm. Okvirna masa svetiljke je oko 6.8 kg. Operativna temperatura svetiljke je -40°C do +50°C. Svetiljka je predviđena za napajanje naponom od 220-240V, 50/60Hz. Integrisana prenaponska zaštita drajvera je minimum 6kV. Svetiljka je opremljena dodatnom zaštitom od prenapona od 10kV.</p> | | | | | | |
| | | kom | 3 | x | | = | |
| 6 | <p>Svetiljka, led nastavak boje svetlosti 3000K ukupne visine osvetljenog dela 455mm okruglog zaobljenog konusnog oblika predviđen za montazu na stub.</p> | | | | | | |
| | | kom | 3 | x | | = | |
| 7 | <p>Isporuka i ugradnja kabla tip PP00-A 4x16mm². Priključenje napojnog kabla izvesti sa postojeće nadzemne niskonaponske mreže uličnog osvetljenja. Priključenje kabla sa AB stuba izvesti preko odgovarajućeg kablovskog pribora (završna PVC kablovska glava, priključne strujne stezaljke, mehanička zaštita kabla). Kabli se polaže u već unapred pripremljenom kablovski rovu u delu van mosta, a na samom mostu kroz PNK 50 regal postavljenog na mostu.</p> | | | | | | |

| | | | | | | | | |
|----|--|-------------------|----|---|--|---|--|--|
| | | m | 80 | x | | = | | |
| 8 | Isporuка i ugradnja PNK regala ŠxVxD: 50x50x3000mm sa poklopcem ŠxD: 50x3000mm na konstrukciju mosta. Komplet sa svim materijalom za nošenje regala i njegovo fiksiranje za konstrukciju mosta. | | | | | | | |
| | | kom. | 14 | x | | = | | |
| 9 | Određivanje trase i iskop rova dim. 0.4x0.8m u zemljištu sa zaprekama u slobodnom terenu, ručnim alatom. Formiranje posteljice od dva sloja usutnjene i prosejane zemlje (zdravice), debljine sloja posteljice od po 10cm. Postavljanje dve PVC trake za upozorenje, prve na 30cm, a druge na 50cm iznad svakog kabla. Tamponiranje rova u slojevima od oko 30cm, sa nabijanjem mehaničkim nabijačem u najmanje dva sloja i odvoz viška materijala. Kontrola nabijenosti materijala u rovi obuhvaćena je posebnom pozicijom. Sve komplet sa PVC upozoravajućom trakom. | | | | | | | |
| | | m | 17 | x | | = | | |
| 10 | Iskop temeljne rupe i betoniranje ankera za stub visine 8.0, ručnim alatom, obeležavanje temelja, iskop u zemljištu III kategorije, isporuka potrebnog materijala i izrada temelja od nearmiranog betona MB 20 dim.1.05x1.05x1.2m. sa ugrađenjom kaveza sa četiri anker zavrtnja M20 i izradom otvora za prolaz kablova postavljanjem dve cevi PVC Φ50mm. Zatrpavanje temelja sa nabijanjem i odvoz viška materijala. | | | | | | | |
| | | kom. | 2 | x | | = | | |
| | | Ukupno bez PDV-a: | | | | | | |
| | | PDV | | | | | | |
| | | Ukupno sa PDV-om | | | | | | |

За понуђача

**3. ИЗЈАВА О ИСПУЊЕНОСТИ КРИТЕРИЈУМА ЗА КВАЛИТАТИВНИ ИЗБОР
ПРИВРЕДНОГ СУБЈЕКТА (ИИК)**

Део I: Подаци о поступку јавне набавке и наручиоцу

| | |
|-------------------------|---|
| Наручилац | ЈП „Урбанизам и изградња Лесковац“ Трег Револуције 45, Лесковац |
| Назив: | Изградња осветљења моста на Ветерници у улици др Кашиковића |
| Предмет набавке | радови |
| Врста поступка набавке: | набавка на коју се не примењује Закон о јавним набавкама- основ изузећа: члан 27. став 1. тачка 1 |
| Интерни број набавке | НН 019-3/23 |

Део II: Подаци о привредном субјекту

A: Подаци о привредном субјекту

| | |
|---|------------------|
| Привредни субјект | |
| Назив: | |
| Порески идентификациони број | |
| Адреса: | |
| Особа или особе за контакт: | |
| Телефон: | |
| Адреса електронске поште: | |
| Интернет страница (web-страница) | |
| Опште информације | одговор |
| Да ли је привредни субјект уписан у регистар понуђача у Републици Србији? | Да Не |

B: Подаци о коришћењу капацитета других субјеката

| | |
|--|------------------|
| Ослањање | одговор |
| Да ли привредни субјект користи капацитете других субјеката како би испунио критеријуме за избор утврђене у Делу IV? | Да Не |

Г: Подаци о подизвођачима (чије капацитете привредни субјект не користи)

| | |
|-------------|---------|
| Подизвођење | Одговор |
|-------------|---------|

| | |
|---|-----------------------------------|
| <p>Да ли привредни субјект намерава да извршење било ког дела уговора повери подизвођачима?</p> <p>Ако је да и ако је познато, наведите предложене подизвођаче:</p> | <p>Да Не</p> |
|---|-----------------------------------|

Ако је одговор да, доставите засебан образац ИИК у којем су наведени подаци затражени у одељцима А и Б овог Дела и у Делу III за сваког подизвођача, који су попуњени од стране тих подизвођача.

Део III: Основи за искључење

А: Обавезни основи за искључење

| | |
|---|-----------------------------------|
| <p>I. Основи повезани са осуђујућим кривичним пресудама за кривична дела наведена у члану 111. Закона о јавним набавкама (у даљем тексту: Закона) или одговарајућа кривична дела према прописима државе седишта привредног субјекта или државе држављанства физичког лица</p> | <p>Одговор</p> |
| <p>Да ли је сам привредни субјект или његов законски заступник осуђен за једно или више кривичних дела, правоснажном пресудом донесеном пре највише пет година или дуже, ако је правоснажном пресудом утврђен дужи период забране учешћа у поступку јавне набавке који се и даље примењује?</p> | <p>Да Не</p> |
| <p>II Основи повезани са измирењем пореза и доприноса за обавезно социјално осигурање лица</p> | <p>Одговор</p> |
| <p>Да ли је привредни субјект измирио све своје доспеле обавезе пореза?</p> | <p>Да Не</p> |
| <p>Да ли је привредни субјект измирио све своје доспеле обавезе доприноса за обавезно социјално осигурање?</p> | <p>Да Не</p> |
| <p>III Обавезе у области заштите животне средине, социјалног и радног права</p> | <p>Одговор</p> |
| <p>Да ли је привредни субјект, према свом сазнању, у периоду од претходне две године од дана истека рока за подношење понуда, повредио обавезе у области заштите животне средине?</p> | <p>Да Не</p> |
| <p>Да ли је привредни субјект, према свом сазнању, у периоду од претходне две године од дана истека рока за подношење понуда, повредио обавезе у области социјалног права?</p> | <p>Да Не</p> |
| <p>Да ли је привредни субјект, према свом сазнању, у периоду од претходне две године од дана истека рока за подношење понуда, повредио обавезе у области радног права?</p> | <p>Да Не</p> |

| | |
|--|--|
| Ако је одговор да, да ли је привредни субјект предузео мере да би доказао своју поузданост без обзира на постојање основа за искључење у складу са чланом 113. Закона? | |
|--|--|

| IV. Сукоб интереса | Одговор |
|--|----------------------------|
| Да ли је привредни субјект свестан неког сукоба интереса због свог учествовања у поступку набавке? Ако је одговор да, наведите појединости: | Да Не |

| V. Непримерен утицај на поступак | Одговор |
|---|--|
| Да ли привредни субјект може да потврди да није покушао да изврши непримерен утицај на поступак одлучивања наручиоца, дошао до поверљивих података који би могли да му омогуће предност у поступку јавне набавке или је доставио обмањујуће податке који могу да утичу на одлуке које се тичу искључења привредног субјекта, избора привредног субјекта или доделе уговора? | Да Не |

Део IV: Критеријуми за избор привредног субјекта

А: Обављање професионалне делатности

| Упис у Регистар | Одговор |
|--|---|
| Привредни субјект је уписан у регистар привредних субјеката, судски регистар, професионални регистар или други одговарајући регистар који се води у држави у којој привредни субјект има седиште. Ако је одговор да, навести број и датум издавања траженог решења о упису у наведени Регистар. | Да Не _____ од _____ год. |

В: Технички и стручни капацитет

| Списак изведених радова | Одговор |
|---|----------------------------|
| Привредни субјект је у периоду од 3 (три) године пре истека рока за подношење понуда извео радове на изградњи, реконструкцији и одржавању јавног осветљења у износу од 2.000.000,00 инара (без ПДВ-а). | Да Не |
| Техничка лица-контрола квалитета | Одговор |
| Да привредни субјект има запослене и/или ангажоване ван радног односа: - дипломирани инжењер електро струке (именовано лице – одговорни извођач радова са одговарајућом лиценцом ИКС бр. 450) - 1 извршилац; - Радници електро струке – 3 извршиоца | Да Не |

| Алати, погонска или техничка опрема | Одговор |
|--|----------------------------|
| Привредни субјект има на располагању следећу механизацију и опрему: 1. Возило са хидрауличном мобилном платформом - ком.1 2. Теретно доставно возило – ком.1 | Да Не |

Део VI: Завршна изјава

Изјављујем да су претходно наведени подаци у Деловима II – IV тачни и истинити и да сам у потпуности свестан последица лажног приказивања чињеница.

Изјављујем да сам у могућности, да на захтев наручиоца и без одлагања у законом прописаном року, доставим доказе о испуњености критеријума за квалитативни избор привредног субјекта.

Пристајем да се наручиоцу омогући да прибави доказе, односно изврши увид у доказе о испуњености критеријума које сам навео у Изјави о испуњености критеријума за квалитативни избор привредног субјекта директним приступом бесплатној националној бази података у Србији или трећој држави.

Датум

Потпис овлашћеног лица

4. СПИСАК РЕФЕРЕНТНИХ НАРУЧИОЦА РАДОВА

| Ред број | Назив референтног наручиоца радова | Предмет уговора | Број и датум закључења уговора | Вредност изведених радова |
|----------|------------------------------------|-----------------|--------------------------------|---------------------------|
| 1. | | | | |
| 2. | | | | |
| 3. | | | | |
| 4. | | | | |
| 5. | | | | |
| 6. | | | | |
| 7. | | | | |
| 8. | | | | |
| 9. | | | | |
| 10. | | | | |

Датум

Потпис овлашћеног лица

Напомена:

У случају да понуђач има више од 10 закључених и реализованих референтних уговора образац копирати.

5. ПОТВРДА О РЕФЕРЕНТНИМ ИЗВЕДЕНИМ РАДОВИМА

| | | | |
|--|---------|-------|--------------|
| Назив Референтног наручиоца извршених радова | | | |
| Седиште: | Општина | Место | Улица и број |
| | | | |
| Матични број: | | | |
| ПИБ: | | | |
| Место и датум издавања потврде | | | |

На основу Закона о јавним набавкама ("Службени гласник РС", бр.91/2019 и 92/2023) купац/наручилац издаје

ПОТВРДУ да је извођач радова

(назив и седиште извођача)

у периоду од _____ за наше потребе у целости извео радове на _____ у износу _____ (навести врсту услуге или радове на објекту), у уговореном року и квалитету, на уговорени начин, без примедби, у укупној вредности од _____ динара(без ПДВ-а).

| Редни број | Година | Износ без ПДВ-а |
|------------|-------------------|-----------------|
| 1. | | |
| 2. | | |
| 3. | | |
| | УКУПНО БЕЗ ПДВ- а | |

Потврда се издаје ради учешћа наведеног понуђача у поступку набавке радова на **Изградњи осветљења моста на Ветерници у улици др Кашиковића**, наручиоца ЈП „Урбанизам и изградња Лесковац“.

Датум

Потпис референтног наручиоца радова

Напомена:

Образак потврде копирати и доставити за све референтне наручиоце радова из списка референтних наручиоца радова

Изградња осветљења моста на Ветерници у улици др Кашиковића

Уговорне стране:

1. **ГРАД ЛЕСКОВАЦ**, са седиштем у Лесковацу, ул. Пана Ђукића бр. 9 – 11, ПИБ **100545518**, матични број: **06856535**, кога заступа по овлашћењу председника Привременог органа града Лесковца, број **283/2023-I** од **01.11.2023.** год., шеф Одељења за комунално - стамбено послове, саобраћај и инфраструктуру Градске управе града Лесковца, **Данијел Стојковић**, (у даљем тексту: Наручилац), с једне стране и
2. _____, са седиштем у _____ ул. _____ бр. _____, ПИБ _____, матични број: _____, кога заступа директор, _____ (у даљем тексту: Добављач), с друге стране,

(остали понуђачи из групе понуђача) (назив подизвођача)

Закључили су овај Уговор са следећим текстом:

ОСНОВ УГОВОРА

Члан 1.

Уговорне стране сагласно констатују:

- Да је Наручилац ЈП „Урбанизам и изградња Лесковац“ на основу Споразума о заједничком спровођењу набавке од стране више наручилаца, Града Лесковца, Градске управе – Одељења за јавне набавке бр. **195–404/2023-11** од **31.01.2023.** године, донео Одлуку о спровођењу поступка набавке број **571** од **17.11.2023.** године и у складу са чланом 80. Закона о јавним набавкама („Службени гласник РС“, број 91/2019 и 92/2023) спровео набавку - **Изградња осветљења моста на Ветерници у улици др Кашиковића**, набавка бр. **НН 019-3/23**;
- Да је понуђач доставио понуду број _____ од _____, која у потпуности испуњава услове из Конкурсне документације, налази се у прилогу и саставни је део овог уговора,
- Да је Наручилац ЈП „Урбанизам и изградња Лесковац“, у складу са чланом 146. Закона о јавним набавкама доделио уговор о јавној набавци Понуђачу на основу Одлуке о додели уговора, број: _____ од _____.

ПРЕДМЕТ УГОВОРА

Члан 2.

Предмет уговора је набавка радова – **Изградња осветљења моста на Ветерници у улици др Кашиковића**, у свему према Понуди број од _____ године, која је саставни део уговора.

ВРЕДНОСТ УГОВОРА:

Члан 3.

Укупна уговорена вредност радова на **Изградњи осветљења моста на Ветерници у улици др Кашиковића**, износи:

- Вредност радова без ПДВ-а _____ динара и словима: _____),

- Вредност ПДВ 20% _____ динара
- Вредност радова са ПДВ-ом _____ динара

Уговорне стране сагласно констатују да су јединичне цене фиксне и не могу се мењати, а да ће се коначна вредност испоручених и уграђених добра утврдити на основу стварно изведених количина из грађевинске књиге и исказати кроз окончану ситуацију.

Осим вредности радова, добара и услуга неопходних за извршење уговора, цена обухвата и трошкове организације градилишта, осигурања и све остале зависне трошкове Извођача неопходне за потпуно извршење свих уговорених обавеза.

НАЧИН И УСЛОВИ ПЛАЋАЊА

Члан 4.

Уговорне стране су сагласне да се плаћање по овом уговору изврши на следећи начин:

- По испостављеним привременим ситуацијама и окончаној ситуацији,
- у року од 45 дана од дана пријема оверене ситуације, с тим што вредност за наплату по окончаној ситуацији мора износити минимум 10% од укупно уговорене вредности без ПДВ – а.

Привремене и окончана ситуација сачињавају се на основу количина изведених радова из потписаних и оверених обрачунских листова грађевинске књиге и јединичних цена из усвојене Понуде Понуђача број _____ од _____. године, овереним и потписаним од стране стручног надзора.

Оверу испостављених ситуација, Наручилац је дужан да изврши најкасније у року од 10 (десет) дана, рачунајући од дана пријема.

Исплата уговорених радова вршиће се на текући рачун Извођача радова бр. _____ код _____ банке.

РОК ЗА ИЗВОЂЕЊЕ РАДОВА

Члан 5.

Извођач се обавезује да радове који су предмет овог уговора изведе у року од _____ календарских дана, рачунајући од дана увођења у посао, према динамичком плану који је Извођач у обавези да достави по потписивању Уговора, а пре увођења у посао. Достављени динамички план мора бити одобрен од стране стручног надзора и обострано потписан.

Наручилац се обавезује да пре почетка извођења радова обезбеди вршење стручног надзора над извршењем уговорних обавеза Извођача, као и да обезбеди све што је неопходно предвиђено Уредбом о безбедности и здрављу на раду на привременим или покретним градилиштима („Службени гласник РС“, бр. 14/2009, 95/2010, 98/2018 и 35/2023).

Увођење у посао врши се у присуству Наручиоца, Извођача и стручног надзора.

Датум увођења у посао стручни надзор уписује у грађевински дневник. Сматраће се да је увођење у посао извршено даном кумулативног стицања следећих услова:

- да је Наручилац предао Извођачу инвестиционо – техничку документацију и одговарајуће одобрење за извођење радова,
- Да је Наручилац обезбедио Извођачу несметан прилаз градилишту.

О увођењу Извођача у посао саставља се посебан записник, који потписују Наручилац, Извођач и стручни надзор.

Уколико Извођач не приступи извођењу радова ни 7-ог дана од потписивања записника о увођењу у посао, сматраће се да је 7-ог дана уведен у посао.

Под завршетком радова сматра се дан који је уписан у грађевински дневник као дан завршетка свих уговорених радова, што потврђује стручни надзор својим уписом, о чему Извођач у писменој форми обавештава Наручиоца, уз приложену копију листа грађевинског дневника којим се констатује да су уговорени радови у потпуности завршени.

Члан 6.

Рок за извођење радова продужава се на захтев Извођача.

Извођач има право на продужетак рока за извођење радова у случају да је био спречен да изводи радове из неког од следећих разлога:

- изузетно лоши климатски услови, неубичајени за годишње доба и за место на коме се радови изводе, а који онемогућавају извођење радова;
- вештачке препреке или физички услови које извођач није могао да предвиди и да их уклони у року од 3 (три) дана од дана обавештавања Наручиоца у писаној форми о истима;
- неблагоприятног издавања налога, упутства и одобрења од стране Наручиоца у роковима дефинисаним динамичким планом који утичу на испуњење уговореног рока завршетка, а који нису последица пропуста Извођача;
- било која обустава радова која није последица пропуста Извођача;
- дејства више силе.

Захтев за продужење рока за извођење радова који су предмет овог уговора Извођач подноси Наручиоцу у писаној форми одмах, а најкасније у року од 3 (три) дана од сазнања за околност.

Наручилац је у обавези да се у року од 7 (седам) дана изјасни о поднетом захтеву, тј. о одобрењу или одбијању давања сагласности, уз претходно стручно мишљење надзора у писаном облику. Сагласност се доставља Извођачу и надзору.

Уговорени рок је продужен када уговорне стране о томе постигну писану сагласност у форми Анекса овог уговора.

Уговорени рок се не може продужити без сагласности Наручиоца.

Извођач је дужан да, у уговореном року, односно без права на продужење уговореног рока, након добијене писане сагласности Наручиоца, изведе вишак радова највише до 15% од уговорених количина,

У случају да Извођач падне у доцњу са извођењем радова, нема право на продужење уговореног рока због околности које су настале у време доцње.

У случају да Извођач не испуњава предвиђену динамику, обавезан је да уведе у рад више извршилаца без права на захтевање повећаних трошкова или посебне накнаде.

УГОВОРНА КАЗНА

Члан 7.

Уколико Извођач не заврши радове који су предмет овог уговора у уговореном року, дужан је да плати Наручиоцу уговорну казну у висини од 1% (један промил) од укупно уговорене вредности без ПДВ-а за сваки дан закашњења, с тим што укупан износ казне не може бити већи од 5% (пет процената) од укупно уговорене вредности радова (без ПДВ-а).

Наплату уговорне казне Наручилац ће извршити, без претходног пристанка Извођача, умањењем износа наведеног у окончаној ситуацији.

Ако је штета коју је претрпео Наручилац услед неблагоприятног испуњења уговорних обавеза Извођача већа од уговорне казне, Наручилац има право на накнаду штете у висини разлике наплаћене уговорне казне и штете коју је претрпео, као и да:

- наплати средство финансијског обезбеђења за добро извршење посла,
- раскине уговор.

Извођач има обавезе:

- да радове изводи у потпуности према Решењу о грађевинској дозволи и инвестиционо-техничкој документацији, постојећим техничким прописима, нормативима и стандардима који важе за изградњу предметног објекта, односно за извођење радова ове врсте, те да уграђује материјале и опрему који по квалитету одговарају техничкој документацији, техничким условима, прописаним стандардима и да о томе достави одговарајуће доказе њиховог квалитета;
- да пре почетка радова потпише главни пројекат/пројекат за извођење и Наручиоцу достави решење о именовању одговорних извођача радова;

- да о свом трошку обезбеди и истакне на видном месту градилишну таблу, са свим прописаним подацима које табла мора да садржи;
- да о евентуалним уоченим недостацима у пројектно-техничкој документацији и наступању непредвиђених околности које су од утицаја на извођење радова и примену техничке документације (промена техничких прописа, стандарда и норми квалитета и сл.) писаним путем благовремено обавести стручни надзор и Наручиоца, најкасније 7 (седам) дана пре увођења Извођача у посао. По истеку овог рока, подразумеваће се да Извођач нема примедби и да је прихватио пројектно – техничку документацију;
- да пре почетка радова Наручиоцу достави детаљан динамички план са јасно назначеним активностима на критичном путу и приказаним временом почетка, трајања радова по позицијама, временом завршетка, као и технолошке поступке, ограничења и технолошке паузе, у четири примерка, по два за Наручиоца и стручни надзор. Саставни део динамичког плана је и пројекат организације градилишта;
- да на прописан начин управља грађевинским отпадом насталим током грађења на градилишту сагласно прописима којима се уређује управљање отпадом и да обезбеди документ о кретању, односно складиштењу отпада;
- да благовремено о свом трошку предузме све мере за обезбеђење и сигурност објеката, радова, опреме, материјала, радника, пролазника и саобраћаја, саобраћајница и тротоара, постојећих инсталација, као и суседних објеката;
- да о свом трошку отклони све штете које евентуално, за време извођења радова учини на објектима, инсталацијама и лицима, осим ако оне нису настале као последица више силе, као и да осигура безбедност свих лица на градилишту, одговарајуће обезбеђење складишта својих материјала и слично, тако да се Наручилац ослобађа свих одговорности према државним органима, што се тиче безбедности, прописа о заштити животне средине и радно-правних прописа за време укупног трајања извођења радова до предаје радова Наручиоцу;
- да о свом трошку обезбеђује мерења и евентуално геодетско осматрање понашања тла и објекта у току грађења;
- да обезбеди довољну радну снагу на градилишту и благовремену испоруку уговореног материјала и опреме потребну за извођење уговорених радова, уз претходну сагласност Наручиоца;
- да на захтев Наручиоца уведе у рад више смена, продужи смену или уведе у рад више радног особља и механизације, без права на повећање трошкова или посебне накнаде за то уколико не испуњава предвиђену динамику;
- да спроводи и строго се придржава мера безбедности и здравља на раду и противпожарне заштите на градилишту;
- да Надзорном органу Наручиоца омогући вршење стручног надзора на објекту и контролу количине и квалитета употребљеног материјала, као и неометан приступ складишном, магацинском и сваком другом простору у коме се материјал и опрема за уградњу обезбеђују и чувају до уградње;
- да уредно води сву документацију предвиђену законом и другим прописима Републике Србије који регулишу област изградње;
- да обезбеди стручан кадар за све врсте радова;
- да поступи по свим основаним примедбама и захтевима Наручиоца датим на основу извршеног стручног надзора и да у том циљу, у зависности од конкретне ситуације, о свом трошку, изврши поправку или рушење или поновно извођење радова, замену набављеног или уграђеног материјала, опреме, уређаја и постројења или убрза извођење радова када постоји оправдана сумња да ће радови бити изведени у уговореном року;
- Извођач је дужан да о свом трошку, по завршеној изградњи предметног објекта, повуче са градилишта своје раднике и уклони преостали материјал, опрему, средства за рад и привремене објекте које је користио у току рада, очисти градилиште од отпадака, као и да уреди земљиште на коме је објекат изграђен на начин предвиђен пројектно-техничком документацијом;
- по завршеним радовима, у писаној форми, одмах обавести Наручиоца да је завршио радове и да је спреман за њихов пријем;
- да учествује у раду комисије за примопредају радова и коначни обрачун.

ОБАВЕЗЕ НАРУЧИОЦА

Члан 9.

Наручилац се обавезује:

- да Извођачу плати уговорену цену под условима и на начин одређен овим уговором;
- да преда Извођачу пројектно - техничку документацију;
- да присуствује увођењу Извођача у посао;
- да најкасније 15 дана од закључења Уговора достави надлежној инспекцији рада пријаву градилишта, а копију пријаве постави на видно место на градилишту;
- да пре почетка рада на градилишту, писменим актом одреди координатора за безбедност и здравље на раду у фази извођења радова и да обезбеди израду Плана превентивних мера, уколико је предвиђено важећим прописима;
- да стручни надзор над извођењем радова врши преко својих овлашћених лица, а о лицима која ће вршити стручни надзор писмено ће обавестити Извођача одмах након закључења овог уговора;
- да пријави радове органу који је издао одговарајуће одобрење пре почетка извођења радова;
- да у примереном року и у писаној форми одговори на захтев Извођача за пружање додатних објашњења о техничкој документацији;
- да учествује у раду комисије за примопредају радова и коначни обрачун;
- да од Извођача, по завршетку радова, прими изведене радове, а по потреби прибави употребну дозволу за објекат.

СРЕДСТВА ФИНАНСИЈСКОГ ОБЕЗБЕЂЕЊА

Члан 10.

Извођач се обавезује да:

- у року од 7 дана од дана доставе уговора на потпис преда Наручиоцу граду Лесковцу, **меницу за добро извршење посла у износу од 10% вредности уговора без ПДВ-а**, и са роком важења најмање 30 дана дуже од истека коначног рока за комплетно извршење радова који су предмет ове набавке, а у корист Наручиоца, града Лесковца.

У случају истека рока важења менице док је предмет овог уговора у току, Изабрани понуђач је дужан да о свом трошку продужи рок важења менице без обзира на околности из којих продужење важности менице истиче.

Наручилац, град Лесковац, може меницу за добро извршење посла послати на наплату пословној банци уколико Изабрани понуђач, ни после упућене опомене, не продужи њено важење пре истека рока важења, уз достављање доказа Наручиоцу.

Наручилац ће уновчити меницу за добро извршење посла уколико Изабрани понуђач не буде извршавао уговорене обавезе у погледу рокова и на начин предвиђен овим уговором.

Поднета меница не може да садржи додатне услове за исплату, краће рокове од оних које одреди наручилац, мањи износ или промењену месну надлежност за решавање спорова.

У случају да Изабрани понуђач не достави меницу у року не дужем од 7 дана од дана пријема Уговора на потпис, сматраће се да је Извођач одбио да достави доказе и средства обезбеђења, на шта се у понуди обавезао, односно да је одбио потписивања Уговора.

- средство финансијског обезбеђења за отклањање недостатака у гарантном року.

Изабрани понуђач се обавезује да пре примопредаје извршених радова преда наручиоцу граду Лесковцу, **меницу за отклањање недостатака у гарантном року у висини од 5% од вредности уговорених радова**, са роком важности 30 дана дуже од дана истека гарантног рока, а у корист Наручиоца, што је услов за оверу окончане ситуације.

У случају недостављања менице, приликом примопредаје радова, задржаће се депозит у висини и роковима предвиђеним у предходном ставу до достављања менице.

ОСИГУРАЊЕ РАДОВА И ОБЕЗБЕЂЕЊЕ ГРАДИЛИШТА

Члан 11.

Извођач је дужан да осигура радове који су предмет овог уговора од уобичајених ризика до њихове пуне вредности (осигурање објекта у изградњи и од одговорности за штету причињену трећим лицима и имовини трећих лица) и достави Наручиоцу оригинал или оверену копију полисе осигурања са важношћу за цео период извођења радова, у свему према важећим законским прописима.

Уколико се рок за извођење радова продужи, Извођач је обавезан да достави, пре истека уговореног рока, полисе осигурања из ст.1. овог члана, са новим периодом осигурања.

Извођач је обавезан да спроводи све потребне мере безбедности и здравља на раду и противпожарне заштите у складу са важећим прописима који уређују ову област.

Извођач је дужан да на градилишту предузима све остале мере ради обезбеђења сигурности радова, опреме, уређаја и инсталација, радника, саобраћаја, суседних објекта и околине.

Трошкове спровођења мера безбедности и здравља на раду и мера заштите и сигурности сноси Извођач који је у обавези да те мере предузима.

СТРУЧНИ НАДЗОР И ГРАЂЕЊЕ

Члан 12.

Стручни Надзор над извођењем радова Наручилац ће вршити преко својих овлашћених Надзорних органа на начин и са правним овлашћењима регулисаним законом и правилницима.

Наручилац ће писмено обавестити Извођача о лицу које ће у његово име вршити стручни надзор над извођењем радова, као и о обиму његових овлашћења.

Надзор обухвата нарочито:

- контролу да ли се радови изводе према усвојеној понуди и осталим елементима Уговора, грађевинској дозволи или решењу о одобрењу за извођење радова и техничкој документацији за извођење радова;
- контролу и проверу квалитета извођења свих врста радова и примену прописа, стандарда и техничких норматива који регулишу предметне радове на градилишту;
- проверу да ли постоје докази о квалитету материјала, опреме и инсталација које се уграђују (атести, сертификати, гарантни листови, извештаји о испитивању и др.);
- контролу да ли се радови изводе према уговореној динамици о чему периодично и благовремено обавештава Наручиоца у форми редовних извештаја;
- давање упутства извођачу радова и сарадња са пројектантом ради обезбеђења детаља, технолошких и организационих решења за извођење радова и решавање других питања која се појаве у току извођења радова;
- достављање периодичних извештаја и мишљења о стању радова и благовремено обавештавање Наручиоца о могућим ризицима током извођења радова, а нарочито у погледу вишкова и неподвижених радова;
- контролу и оверу количина изведених радова;
- достављање Извештаја о завршетку радова и њиховој спремности за технички преглед.

Стручни Надзор није овлашћен да, без писмене сагласности Наручиоца одлучује у име Наручиоца о цени, роковима, измени материјала који се уграђује и обиму неуговорених радова (накнадни, неподвижени радови и вишкови радова), као и о обиму уговорених радова који се не изводе, осим хитних неподвижених радова.

Обавезе Надзорног органа Наручиоца трају све до примопредаје и коначног обрачуна изведених радова по Уговору.

МАЊАК И ВИШАК РАДОВА

Члан 13.

Уколико се појави потреба за извођењем вишка радова, Извођач је дужан да застане са том врстом радова и писаним путем о томе обавести стручни надзор и Наручиоца.

Извођач није овлашћен да мења обим уговорених радова, односно да изведе вишак радова без писане сагласности стручног надзора, односно коначне сагласности Наручиоца.

Наручилац може одобрити Извођачу радова извођење вишкова радова највише до 10% од уговорене количине по позицији из предмера радова усвојене понуде.

По добијању писане сагласности Наручиоца, Извођач ће извести вишак радова. Јединичне цене за све позиције из предмера радова усвојене понуде Извођача број _____ од _____ године, за које се утврди постојање вишка радова остају фиксне и непроменљиве.

Извођач ће сачинити преглед вишкова и мањкова радова током извођења. Стручни надзор је у обавези да провери основаност истог, опише позиција, количине и цене и да достави мишљење са детаљним образложењем Наручиоцу. По прихватању прегледа вишкова и мањкова од стране наручиоца, а који је претходно одобрен од стране стручног надзора, са Извођачем ће се закључити анекс овог уговора. Накнаду трошкова свих вишкова радова сносиће Наручилац. У наведеном случају поступиће се у складу са одредбом члана 160. Закона о јавним набавкама.

Вишкови радова који су изведени без претходно прибављене писане сагласности Наручиоца неће бити прихваћени, без обзира да ли су признати од стране стручног надзора.

Утврђени мањкови и вишкови радова представљају основ за измену Уговора.

ХИТНИ НЕПРЕДВИЂЕНИ РАДОВИ

Члан 14.

Извођач може и без претходне сагласности Наручиоца, а уз сагласност и налог стручног надзора, извести хитне непредвиђене (додатне) радове, уколико је њихово извођење нужно за стабилност објекта или за спречавање штете, а изазвани су променом тла, појавом воде или другим ванредним и неочекиваним догађајима, који се нису могли предвидети у току израде пројектне документације.

Извођач је дужан да истог дана када наступе околности из претходног става, о томе обавести Наручиоца и достави му писану сагласност стручног надзора о потреби за извођењем хитних непредвиђених радова.

Наручилац може раскинути уговор уколико би услед ових радова цена морала бити знатно повећана, о чему је дужан да без одлагања обавести Извођача.

У случају евентуалног спора везано за постојање, односно плаћање хитних непредвиђених радова, Извођачу неће бити признато право на правичну накнаду уколико не поседује доказ да је истог дана обавестио Наручиоца и доставио му писану сагласност стручног надзора о потреби за извођењем хитних непредвиђених радова, у складу са ставом 2. овог члана.

ДОДАТНИ РАДОВИ

Члан 15.

Додатни радови су, у смислу овог уговора, непредвиђени радови који Уговором нису обухваћени, а који се морају извести.

Уколико се током извођења уговорених радова појави потреба за извођењем додатних радова, Извођач је дужан да о томе одмах, писаним путем, обавести стручни надзор и Наручиоца.

За извођење непредвиђених (додатних) радова Извођач мора претходно прибавити писано мишљење стручног надзора и писану сагласност Наручиоца.

Додатни радови биће уговорени у складу са законом којим се уређују јавне набавке.

Извођач нема права на извођење додатних радова без претходно спроведеног поступка јавне набавке у складу са ЗЈН и закљученог уговора о извођењу додатних радова.

Закључењем уговора о извођењу додатних радова из претходног става Извођач стиче право на наплату додатних радова, који нису уговорени овим уговором.

Изведени додатни радови, без закљученог уговора, су правно неважећи.

Накнаду трошкова непредвиђених радова сносиће Наручилац.

У току извршења радова по закљученом уговору Извођач је дужан вршити лабораторијска испитивања квалитета градилишног материјала, односно материјала који се уграђује пре и током уградње и изведених радова по свим фазама, преко стручно оспособљених и регистрованих организација за делатност испитивања материјала и конструкција и од истих обезбедити доказе (атесте) о квалитету.

Обим испитивања мора одговарати техничким прописима, захтевима техничке документације, важећим стандардима и уговорној документацији.

Извођач се обавезује да Надзорног органа обавести о спремности радова пре него што се они покрију, склоне или упакују за складиштење и превоз. Надзорни орган затим врши преглед, контролу, мерење или испитивање без непотребног застоја. Ако Извођач не обавести Надзорног органа, дужан је да на захтев Надзорног органа открије радове и да их након тога врати у пређашње, односно исправно стање о свом трошку.

Надзорни орган одређује места на којима ће се вршити испитивање, односно са којих ће се узети контролни узорак, укључујући поред градилишта и друга места на којима се производи материјал који се уграђује. Сви налази извршених испитивања морају се ставити на увид Надзорном органу.

Надзорни орган је обавезан да по добијању атеста о испитивању врши преглед и анализу након чега даје Извођачу писмено одобрење за употребу атестираног материјала и наставак извођења започетих позиција радова. Уколико резултати испитивања покажу да квалитет употребљених материјала и изведених радова не одговарају захтевима и условима, Надзорни орган дужан је да изда налог Извођачу да некавалитетан материјал замени квалитетним и да радове доведе у исправно стање. Извођач је дужан да о свом трошку поступи по налогу Надзорног органа.

Сви налази и испитивања (атести) морају бити уписани у грађевински дневник. Све трошкове испитивања материјала, радова и конструкција сноси Извођач.

Атестна документација мора бити сложена у облику елабората и предата Наручиоцу пре примопредаје, односно техничког прегледа објекта и радова.

За укупан уграђени материјал, опрему, уређаје и постројења у складу са пројектном документацијом, Извођач мора да има сертификате, атесте и доказе квалитета који се захтевају по важећим прописима и правилима струке за ову врсту радова.

Уколико Наручилац, а преко стручног надзора, утврди да уграђени материјал, опрема, уређаји и постројења не одговарају стандардима, техничким прописима и уговорној документацији, одбија их и забрањује њихову употребу. У случају спора меродаван је налаз овлашћене организације за контролу квалитета.

Извођач је дужан да о свом трошку обави одговарајућа испитивања и контролу квалитета материјала, опреме, уређаја и постројења који су уграђени у објекат. Поред тога, он је одговоран уколико употреби материјал који не одговара прописаном, пројектованом и уговореном квалитету.

У случају да је због употребе некавалитетног материјала угрожена безбедност објекта, Наручилацима право да тражи да Извођач поруши изведене радове и да их о свом трошку поново изведе у складу са техничком документацијом и уговорним одредбама. Уколико Извођач у одређеном року то не учини, Наручилацима право да ангажују другог извођача радова искључиво на терет Извођача.

Члан 17.

Наручилац може вршити допунска контролна испитивања.

Извођач је дужан да на захтев Надзорног органа изврши потребна откривања извршених радова, узимање узорака ради накнадног прегледа и испитивања. После обављених прегледа и испитивања Извођач је дужан да места на којима су вршена откривања и испитивања санира према упутству Надзорног органа.

Трошкове откривања, санирања и накнадног испитивања радова сноси уговорна страна чијом кривицом је настала потреба за откривањем, односно накнадним испитивањем радова.

ГАРАНТНИ РОК

Члан 18.

Гарантни рок за изведене радове износи _____ (_____) године рачунајући од дана примопредаје радова. За уграђене материјале, опрему, уређаје и постројења важи гарантни рок у складу са условима произвођача, који тече од дана извршене примопредаје радова Наручиоцу.

Извођач је обавезан да на дан извршене примопредаје радова који су предмет овог уговора записнички преда Наручиоцу све гарантне листове за уграђене материјале, опрему, уређаје и постројења, упутства за руковање, као и комплетну документацију, техничку и градилишну документацију и пројекатизованих радова.

Извођач је дужан да у току гарантног рока, на први писани позив Наручиоца, отклони о свом трошку све недостатке који се односе на уговорени квалитет изведених радова и уграђених материјала, опреме, уређаја и постројења, а који нису настали неправилном употребом, као и сва оштећења проузрокована овим недостацима.

Ако Извођач не приступи извршењу своје обавезе из претходног става у року од 5 дана по пријему писаног позива од стране Наручиоца, за отклањање недостатака ангажоваћесе друго правно или физичко лице, на терет Извођача, наплатом гаранције за отклањање недостатака у гарантном року.

Уколико гаранција за отклањање недостатака у гарантном року не покрива у потпуности трошкове настале поводом отклањања недостатака из става 1. овог члана, Наручилац има право да од Извођача тражи накнаду штете, до пуног износа стварне штете.

ПРИМОПРЕДАЈА И КОНАЧНИ ОБРАЧУН

Члан 19.

Извођач о завршетку радова који су предмет овог уговора у писаној форми обавештава Наручиоца, а дан завршетка радова уписује се у грађевински дневник, што потврђује стручни надзор својим уписом.

Примопредаја радова се врши комисијски најкасније у року од 30 дана од завршетка радова.

Комисију за примопредају радова образује Наручилац. Комисију чине представници Наручиоца и Извођача радова. У раду комисије учествују и представници стручног надзора и одговорног извођача.

Комисија сачињава записник о примопредаји радова на дан примопредаје радова.

Извођач је дужан да приликом примопредаје радова преда Наручиоцу градилишну и атестну документацију, записнике о испитивањима, гарантне листове, упутства за употребу.

Грешке, односно, недостатке које утврди Наручилац, преко стручног надзора у току извођења радова, Извођач мора да отклони без одлагања. Уколико те недостатке Извођач не почне да отклања одмах и ако их не отклони у споразумно утврђеном року. Наручилац може извршити наплату Банкарске гаранције за добро извршење посла и неће приступити примопредаји.

Наручилац се обавезује да обезбеди технички преглед радова, односно проверу безбедности, сигурности и стабилности изведених радова, као и да предузме активности ради прибављања употребне дозволе.

Коначна количина и вредност радова по овом уговору утврђује се на основу стварно изведених количина радова оверених у грађевинској књизи од стране стручног надзора, а приказано кроз табеларни преглед укупно изведених радова, овереној од стране одговорног извођача радова и стручног надзора, и на основу јединичних цена из усвојене понуде Извођача, о чему Комисија сачињава записник о коначном финансијском обрачуну.

Коначни обрачун врши комисија и испоставља га истовремено са Записником о примопредаји радова.

РАСКИД УГОВОРА

Члан 20.

Наручилац има право на једностран раскид Уговора у следећим случајевима:

- 1) ако се Извођач радова не одазове писменом позиву Наручиоца за увођење у посао ни после 5 дана од дана пријема позива;
- 2) ако Извођач радова касни са почетком извођења радова дуже од 15 дана од дана увођења у посао;
- 3) ако Извођач радова касни са почетком извођења радова дуже од 10 дана у односу на уговорену динамику;
- 4) ако Извођач радова у дефинисаном року не продужи важење средстава финансијског обезбеђења неопходних за испуњење уговора;
- 5) ако Извођач радова не изводи радове у складу са усвојеном техничком документацијом за извођење радова или радове изводи неквалитетно и не поступа по примедбама надзорног органа и Наручиоца;
- 6) уколико због непредвиђених околности или више силе дође до обуставе радова која може узроковати несразмерно велике трошкове за Наручиоца.

Извођач радова има право на једностранни раскид уговора у следећим случајевима:

- 1) ако Наручилац не испуњава своје уговорне обавезе ни након 45 дана од подношења писаног захтева, односно упозорења Извођача радова, за поступањем у складу са уговором;
- 2) ако услед непредвиђених околности или више силе Извођач радова дође у опасност да претрпи несразмерно велике трошкове.

Члан 21.

У случају једностраног раскида уговора за који је одговоран Извођач, Наручилац има право да за радове који су предмет овог уговора ангажује другог извођача и активира гаранцију банке за добро извршење посла. Извођач је у наведеном случају обавезан да надокнади Наручиоцу штету, која представља разлику између цене радова новог извођача и цене предметних радова по овом уговору, уколико таква разлика постоји.

Уговор се раскида изјавом у писаној форми која се доставља другој уговорној страни и са отказним роком од 15 дана од дана достављања изјаве. Изјава мора да садржи основ за раскид уговора сачињен од стране стручног надзора.

У случају раскида уговора, Извођач радова је дужан да престане са извођењем радова (осим оних које му надзорни орган наложи ради заштите лица, имовине или безбедности радова), да изведене радове обезбеди од пропадања, да Наручиоцу преда пројекат изведеног стања, врати сву документацију достављену од стране Наручиоца приликом увођења у посао, повуче све материјале и опрему са градилишта, као и да учествује у раду посебне комисије која ће сачинити записник о стварно изведеним радовима до дана раскида уговора. Све трошкове сноси уговорна страна која је одговорна за раскид уговора.

Уколико Извођач радова ни на писани позив Наручиоца не именује свог представника који ће учествовати у раду комисије из претходног става, у року од 5 дана од дана пријема писаног позива, сматраће се да је прихватио и пристаје да комисија без његовог учешћа сачини записник о стварно изведеним радовима до дана раскида. На овако сачињен записник нема права приговора и прихвата се као веродостојан.

ИЗМЕНЕ ТОКОМ ТРАЈАЊА УГОВОРА

Члан 22.

Наручилац има право да, након закључења Уговора, без спровођења поступка јавне набавке измени уговор о јавној набавци у складу са одредбама чл. 156-161. Закона о јавним набавкама. Наручилац ће дозволити, на захтев Извођача радова, продужење рока за извођење радова ако наступи неки од разлога из члана 6. овог уговора.

Изменом уговора, по било ком од наведених основа, не може се мењати предмет јавне набавке.

У случају из става 1. овог члана закључиће се анекс уговора.

ЗАВРШНЕ ОДРЕДБЕ

Члан 23.

Овај уговор се сматра закљученим оног дана када Наручилац прими Уговор потписан од стране Извођача радова, заједно са валидном банкарском гаранцијом за добро извршење посла.

Члан 24.

Све евентуалне спорове који настану у вези са извршавањем овог уговора, уговорне стране решиће споразумно. Уколико до споразума не дође, уговара се надлежност Привредног суда у Лесковцу.

Члан 25.

Саставни део овог Уговора чине:

- Понуда бр. _____ од _____ године;
- Образац структуре цена.

Члан 26.

Овај уговор је закључен и потписан од стране овлашћених представника уговорних страна у 9 (девет) истоветних примерака, од којих Наручилац задржава 6 (шест), а Извођач 3 (три) примерка.

Извођач радова

Наручилац

Град Лесковац

Градска управа

Одељење за комунално – стамбене послове,
саобраћај и инфраструктуру

Данијел Стојковић

Менично писмо – овлашћење – за озбиљност понуде

На основу Закона о меници и тачака 1., 2. и 6. Одлуке о облику, садржини и начину коришћења јединствених инструмената платног промета

ДУЖНИК: _____
 М.Б.: _____ (унети одговарајуће податке)
 ПИБ: _____ (дужника–издаваоца менице)
 ТЕКУЋИ РАЧУН: _____

ИЗДАЈЕ

**МЕНИЧНО ПИСМО – ОВЛАШЋЕЊЕ
 - за корисника бланко сопствене менице -**

КОРИСНИК: **ЈП „Урбанизам и изградња Лесковац“
 16000 Лесковац, Трг револуције бр. 45 (у даљем тексту: Повериоца)**

Предајемо Вам бланко сопствену (соло) меницу и овлашћујемо Повериоца, да предату меницу број _____ (унети серијски број менице) може попунити у износу од _____ (_____ динара), за Озбиљност понуде, са роком важности 60 дана од дана завршетка јавног отварања понуда.

Овлашћујемо Повериоца да попуни меницу за наплату на износ од _____ (_____ динара) и да безусловно и неопозиво, без протеста и трошкова, вансудски у складу са важећим прописима изврши наплату са свих рачуна Дужника _____ (унети одговарајуће податке дужника – издаваоца менице – назив, место и адресу) код банке, а у корист Повериоца **ЈП „Урбанизам и изградња Лесковац“ 16000 Лесковац, Трг револуције бр. 45.**

Овлашћујемо банке код којих имамо рачуне да наплату – плаћање изврше на терет свих наших рачуна, као и да поднети налог за наплату заведу у редослед чекања у случају да на рачунима уопште нема или нема довољно средстава или због поштовања приоритета у наплати са рачуна.

Дужник се одриче права на повлачење овог овлашћења, на стављање приговора на задужење и на сторнирање задужења по овом основу за наплату.

Меница је важећа и у случају да дође до промене лица овлашћеног за заступање Дужника, статусних промена или оснивања нових правних субјеката од стране дужника. Меница је потписана од стране овлашћеног лица за заступање Дужника _____ (унети име и презиме овлашћеног лица).

Ово менично писмо – овлашћење сачињено је у 2 (два) истоветна примерка, од којих је 1 (један) примерак за Повериоца, а 1 (један) задржава Дужник.

Издавалац менице

 (место и датум)

 (потпис овлашћеног лица понуђача)